

تم تحميل وعرض المادة من

موقع حلول كتبي

المدرسة اونلاين



موقع  
حلول كتبي

<https://hululkitab.co>

\*جميع الحقوق محفوظة للقائمين على العمل\*

للعودة إلى الموقع ابحث في قوقل عن : موقع حلول كتبي

- قررت وزارة التعليم تدريس
- هذا الكتاب وطبعه على نفقتها

# المهارات الحياتية والأسرية

## موقع

# حلول كتبي

للف الثالث الابتدائي

الفصل الدراسي الثاني

قام بالتأليف والمراجعة

فريق من المتخصصين

ح) وزارة التعليم ، ١٤٤٣ هـ

فهرسة مكتبة الملك فهد الوطنية أثناء النشر  
السعودية - وزارة التعليم  
المهارات الحياتية والأسرية - للصف الثالث الابتدائي - الفصل الدراسي الثاني.  
/ وزارة التعليم - الرياض ، ١٤٤٣ هـ  
٤١ ص ، ٢١ × ٢٥ سم  
ردمك : ٩٧٨-٦٠٣-٥٠٨-٩٩٧-٥  
١ - التعليم - مناهج - السعودية ٢ - التعليم الابتدائي - السعودية  
أ - العنوان:  
ديوي ٣٧٥ ، ٠٩٥٣١ ١٤٤٣ / ٦٤٤

رقم الإيداع: ١٤٤٣ / ٦٤٤

ردمك : ٩٧٨-٦٠٣-٥٠٨-٩٩٧-٥



حقوق الطبع والنشر محفوظة لوزارة التعليم

www.moe.gov.sa

مواد إثرائية وداعمة على "منصة عين"

حلول كتبي



IEN.EDU.SA

تواصل بمقترحاتك لتطوير الكتاب المدرسي



FB.T4EDU.COM





# حلول كتبي





موقع

حلول كتبي



# المقدمة

الحمد لله رب العالمين والصلاة والسلام على أشرف الأنبياء والمرسلين وبعد ..

يسرنا أن نقدم كتاب الطالب للصف الثالث الابتدائي من سلسلة مقرر المهارات الحياتية والأسرية، انسجاماً مع الأهداف الإستراتيجية لوزارة التعليم وبما يسهم في تحقيق رؤية المملكة العربية السعودية ٢٠٣٠ التي تنص على "إكساب الطالب المعارف و المهارات والسلوكيات الحميدة ليكون ذا شخصية مستقلة تتصف بروح المبادرة والمثابرة والقيادة".

وقد حرصنا في تأليفه على تنوع أساليب عرضه باستخدام مصادر التعلم المختلفة من رسوم وصور وأنشطة لإثارة التفكير، وإكساب الطالب مهارات القرن الحادي والعشرين في إطار أهداف الوحدات الدراسية.

وتتيح أنشطة التعلم المتضمنة في هذا الكتاب الفرصة للمتعلم كي يفكر ويحاور ويُعبر عن رأيه، ليكتسب المهارات والكفايات القابلة للتطبيق في حياته اليومية.

لقد حاولنا أن يشمل هذا الكتاب المجالات الأساسية لمقرر المهارات الحياتية والأسرية، ليكون عوناً للطالب على أن يصبح ذا شخصية متزنة، واثقاً بنفسه، محباً لوطنه، يتصرف التصرف السليم في المواقف والمناسبات المختلفة، ويكتسب العادات الصحية السليمة في غذائه ومسكنه وبيئته، ويستثمر أوقات فراغه فيما يعود عليه بالنفع والفائدة، بحيث يصبح فرداً فعالاً في بناء أسرته ومجتمعه.

كما أنه من منطلق اهتمام المملكة العربية السعودية بالأفراد ذوي الإعاقة، والتزامها باستيفاء كافة الحقوق الممكنة لدعمهم ودمجهم في المجتمع، حرصت وزارة التعليم على أن تؤدي المناهج التعليمية دورها في ذلك، ومن هنا أدرجت مفردات بلغة الإشارة في هذا المقرر؛ لتزويد الطلاب السامعين بحصيلة مناسبة من المفردات الإشارية التي يؤمل أن يكون لها أثرها في كسر حاجز اللغة وتيسير عملية الاندماج، وخلق نوع من التواصل بين الطلاب السامعين والطلاب الصم.

نسأل الله عز وجل - أن يجعل هذا العمل خالصاً لوجهه تعالى، والله من وراء القصد.



مفاتيح  
الكتاب

نودُّ أن ننبهَ إلى أن بعضَ الأسئلةِ والأنشطةِ ليسَ لها إجابةٌ واحدةٌ محدَّدةٌ، حيث إن فيها مساحةً لإبداءِ الرأيِ ووجهاتِ النظرِ، بهدفِ تنميةِ مهاراتِ التعلُّمِ والتفكيرِ، ودعمِ الثقةِ بالنفسِ لدى المتعلِّمِ.

رؤية المملكة ٢٠٣٠.



أنشطة فردية أو جماعية ذات علاقة بمحتوى الدرس، تُنفذ داخل الصف أو خارجه.



التفكير الناقد.



التفكير الإبداعي وحلُّ المشكلات.



التواصل.



التعاون والمشاركة المجتمعية.



أناشيدٌ يسيرةٌ تُقدِّمُ للمتعلِّم لتأكيدِ مفاهيمِ الدرسِ وإضفاءِ روحِ المرحِ، ولا يُطلبُ منه حفظُها، بل يُردِّدها مع المعلمِ فقط.



معلوماتٌ إثرائية.



أسرتي العزيزة.



إرشاداتٌ عامة.



مقياسٌ يُحدِّدُ مدى استيعابِ الدرسِ وفهمه.



هيا نتعلَّم لغة الإشارة



## الفهرس

عدد الحصص المقررة في منهج المهارات الحياتية والأسرية للصف الثالث الابتدائي، الفصل الدراسي الثاني، حصة واحدة في الأسبوع.

الأسابيع	الصفحة	الموضوع	الوحدة
٣ أسابيع ٣ أسابيع	١١ ١٨	- حمل الأشياء بطريقة صحيحة. - السلامة عند استخدام الكهرباء.	صحتي وسلامتي
٣ أسابيع	٢٩	- كيف أتصرف بملابسي التي لا أحتاجها.	شخصيتي
أسبوعين	٣٨	تمارين عامة	







## أولياء الأمور الكرام:

أهلاً وسهلاً بكم، نأمل أن يكون هذا العام الدراسي مثمراً ومفيداً، لكم ولأبنائكم الأعزاء. نهدف في تعليم مقرر (المهارات الحياتية والأسرية) إلى إكساب أبنائنا المفاهيم العلمية، والمهارات العملية المتنوعة، والقيم النبيلة، التي يحتاجونها في حياتهم اليومية، لذا نأمل منكم مشاركة أبنائكم في تحقيق هذا الهدف.

وستجدون في بعض صفحات هذا الكتاب أيقونة خاصة بكم أسرة المتعلم، فيها رسالة تخصكم، ونشاط يمكن لكم أن تشاركوا أبناءكم في تنفيذه.

كما ضمن ملحق في نهاية كل وحدة بمفردات مترجمة بلغة الإشارة نهدف من خلالها إلى تزويد الطلاب بحصيلة مناسبة من المفردات الإشارية لإيجاد نوع من التواصل بين أفراد المجتمع السامعين والصم.

### فهرسُ تضمين أنشطة خاصة بإشراك الأسرة في هذا الكتاب:

رقم الصفحة	نوع النشاط	الوحدة
١١	تهيئةُ الدرس: أسرتي العزيزة.	الأولى صحتي وسلامتي
١٣	نشاط (أسري).	
١٥	نشاط (ختامي).	
٢٥	هيا نتعلم لغة الإشارة.	الثانية شخصيتي
٣٦	هيا نتعلم لغة الإشارة.	



الوَحْدَةُ الْأُولَى

صِحَّتِي وَسَلَامَتِي



حَمَلُ الْأَشْيَاءِ بِطَرِيقَةٍ صَّحِيحَةٍ.

السَّلَامَةُ عِنْدَ اسْتِخْدَامِ الْكَهْرَبَاءِ.

حلول كُتبي



## الأهداف يُتوقع من المتعلم في نهاية الوحدة:

- ◆ أن يوضح أهمية القامة الصحيحة في الحفاظ على سلامة الجسم.
- ◆ أن يطبق الطريقة الصحيحة لحمل الأشياء المعروضة أمامه.
- ◆ أن يفسر أهمية التعامل بحذر مع الكهرباء.





موقع

حلول كتابي

رابطه الدرس الرقمي



www.ien.edu.sa

الوحدۃ الأولى

صحتي وسلامتي

## حَمْلُ الْأَشْيَاءِ بِطَرِيقَةٍ صَحِيحَةٍ

مَا الْأَشْيَاءُ الَّتِي تَسْتَطِيعُ حَمْلَهَا؟

المفاهيم الرئيسة:

• الثقل.

أسرتي العزيزة



أبدأ اليوم دراسة درس جديد أتعلّم فيه كيفية حمل الأشياء بطريقة سليمة، وهذا نشاط نَسْعُدُ بِتَنْفِيذِهِ أُسْرَةً وَاحِدَةً مَعَ وَاكِفِ الْحُبِّ ابْنُكُمْ / ابْنَتُكُمْ

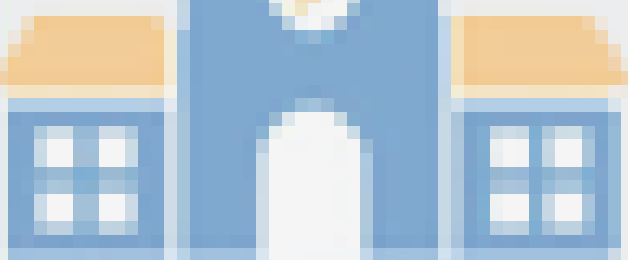

نشاط  
أَصِلْ كُلَّ شَخْصٍ بِمَا يَسْتَطِيعُ حَمْلَهُ:



وزارة التعليم

Ministry of Education

2021 - 1443

التواصل

أبادِلْ الدَّورَ مَنْ بِجَانِبِي فِي الإِجَابَةِ عَنِ الآتِي:

يَحْمِلُ كُلُّ شَخْصٍ ..... الأَشْيَاءَ ..... المُنَاسِبَةَ لِحِجْمِهِ وَوِزْنِهِ



نَحْمِلُ الأَشْيَاءَ بِأَيْدِينَا بِطَرِيقَةٍ صَحِيحَةٍ.



لا أَحْمِلُ الأَشْيَاءَ بِطَرِيقَةٍ خَاطِئَةٍ، لِمَاذَا؟

لأن حمل الأشياء بطريقة خاطئة يسبب الآم في الظهر

السبب والنتيجة

الآم في الظهر

حمل الأشياء بطريقة خاطئة يؤدي إلى

نشاط

أَجْمَعُ أَجْزَاءَ الكَلِمَاتِ حَسَبَ الأَلْوَانِ، ثُمَّ أَكْتُبُ العِبَارَةَ التَّحْذِيرِيَّةَ

الخا

سلا

يؤ

الحا

ثر

للأشياء

على

الظ

مل

مة

هر

طئ

الحمل الخاطئ للأشياء يؤثر على سلامة الظهر



أسرتي العزيزة



عزيزي الأب / عزيزتي الأم، ساعدا أبناءك كما على الإجابة عن السؤال الآتي:  
فيم تستخدم العربات التي في الصور الآتية:



لحمل الصناديق



في الأسواق التجارية



لأعمال الحفر



في الأسواق التجارية



للحوائب الثقيلة



لحمل الحوائب

◆ العربات تساعدنا على حمل الأشياء الثقيلة.





نشاط

أضع علامة (✓) أمام التصريف الصحيح:

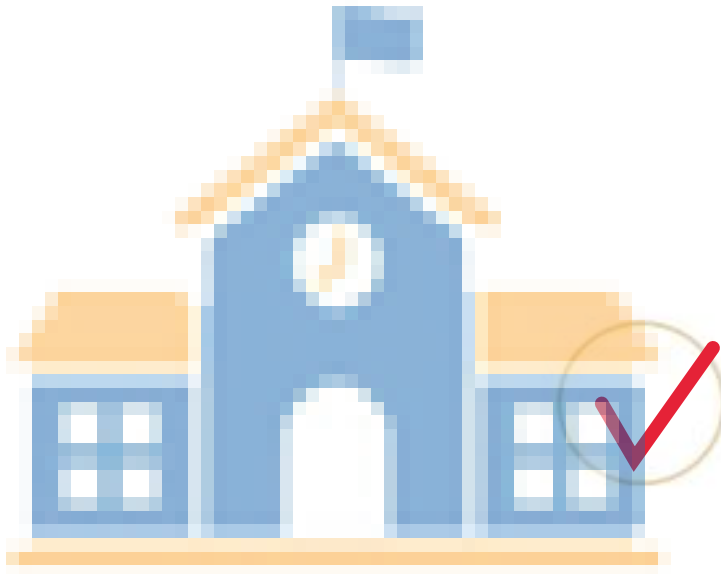

موقع



حلول كتبي





٣

نشاط

أُطَبِّقُ الطَّرِيقَةَ الصَّحِيحَةَ لِحَمْلِ الْأَشْيَاءِ أَمَامَ مُعَلِّمِي  
وَزُمَلَائِي.

### إرشادات عامة

- ◆ تَنْقُلُ الْأَشْيَاءَ بِالْعَرَبَاتِ ذَوَاتِ الْعَجَلَاتِ؛ لِأَنَّهَا تُسَهِّلُ النَّقْلَ.
- ◆ تَطْلُبُ الْمُسَاعَدَةَ مِنَ الْآخَرِينَ عِنْدَ حَمْلِ الْأَشْيَاءِ الثَّقِيلَةِ.
- ◆ تَعْتَادُ مُسَاعَدَةَ الْوَالِدَيْنِ وَغَيْرِهِمَا فِي حَمْلِ الْأَشْيَاءِ.
- ◆ حَمْلُ الْأَشْيَاءِ بِطَرِيقَةٍ خَاطِئَةٍ يُؤَثِّرُ عَلَى سَلَامَةِ الْعُمُودِ الْفَقْرِيِّ.

### أسرتي العزيزة

عزيزي الأب / عزيزتي الأم : ناقشا أبناءك كما في ما تعلموه من درس اليوم.

- علينا حمل الأشياء بطريقة صحيحة

- علينا طلب المساعدة من الآخرين لحمل الأشياء القيلة او الاستعانة بالعربات

لتسهيل النقل

- حملنا للأشياء القيلة بطريقة خاطئة قد يؤثر على سلامة عمودنا الفقري



١ أَلَوْنُ مَا أَسْتَطِيعُ حَمَلَهُ بِاللَّوْنِ  وَمَا يَصْعُبُ عَلَيَّ حَمَلُهُ  
بِاللَّوْنِ 

استطيع



استطيع



استطيع

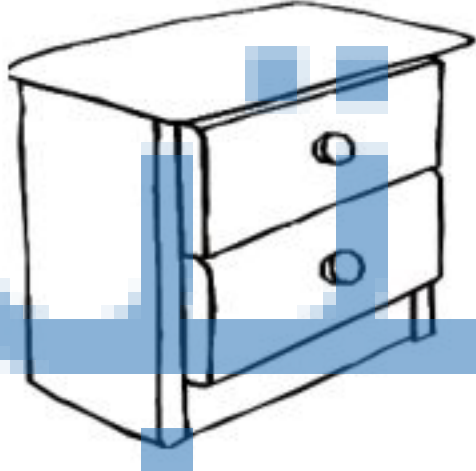

استطيع

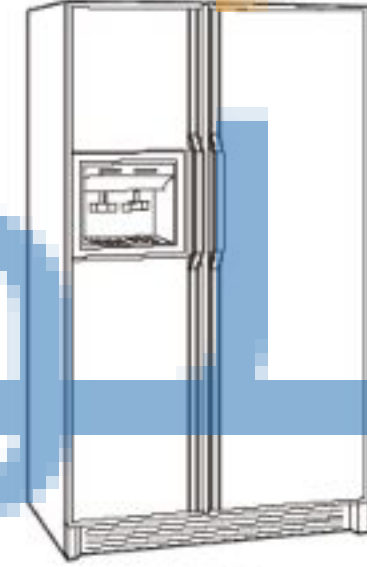



موقع

حلول كتابي

الوحدّة الأولى

صحتي وسلامتي

٢ آتِي مِنْ أَحْرَفِ كَلِمَةٍ (حَمَل) بَعْدَ كَلِمَاتٍ ذَاتِ مَعَانٍ مُخْتَلِفَةٍ.

ح ..... حمل

ح ..... حطم

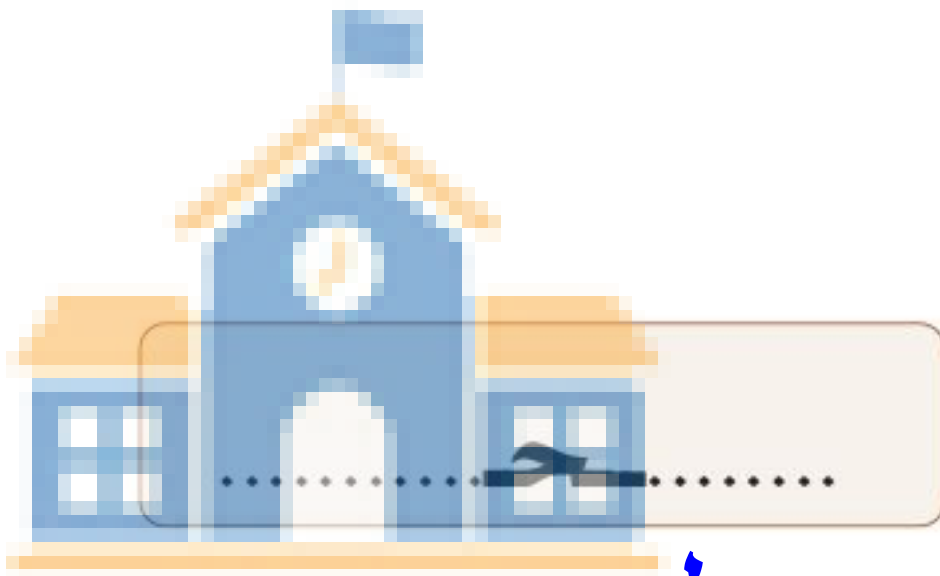

نظم

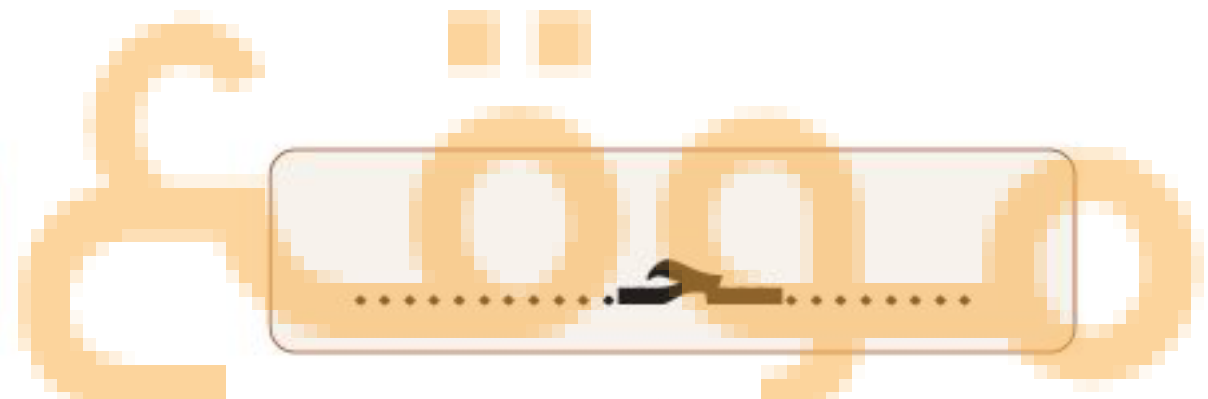

محل

حلت كتابي

ح ..... لمح

حلول كتابي

ح ..... ملح



وزارة التعليم  
Ministry of Education  
2021 - 1443



## السَّلامَةُ عِنْدَ اسْتِخْدَامِ الكَهْرَبَاءِ

مَتَى تَعْمَلُ الأَجْهَزةُ الكَهْرَبائِيَّة؟

- المفاهيم الرئيسية:
- السلك.
  - الكهرياء.
  - الجهد (القوة)
  - الكهربائي.

بالتعاون مع زملائك في المجموعة اكتب أكبر عدد من الأجهزة التي تعمل بالكهرباء من حولنا.

مكواة - مدفأة - مجفف الشعر - تلفاز - حاسوب - ثلاجة

تعمل هذه الأجهزة بالكهرباء:

للكهرباء جهدان ١١٠ و ٢٢٠ فولتاً وتسمى شركة الكهرباء في المملكة العربية السعودية على مشروع توحيد الجهد الكهربائي للمنازل إلى ٢٢٠ فولتاً.



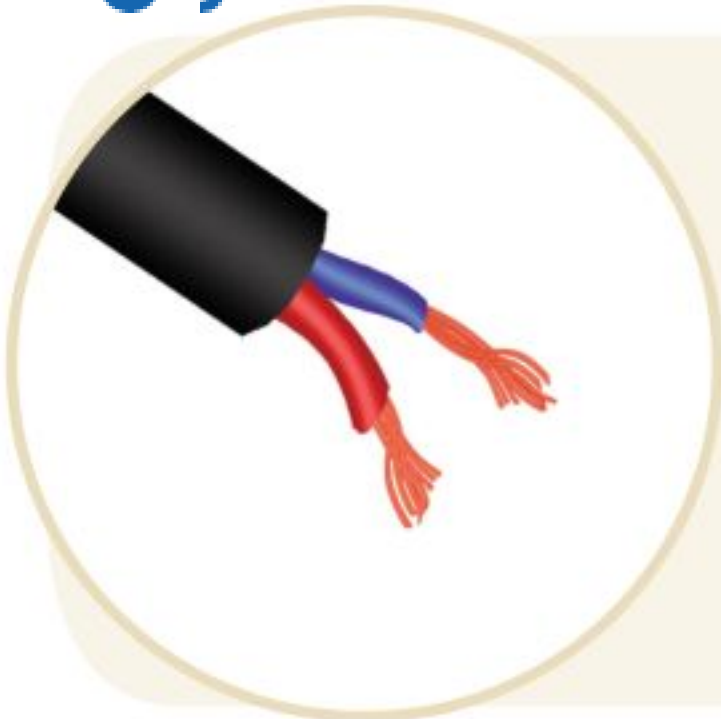

◆ يَنْتَقِلُ التَّيَّارُ الكَهْرَبَائِيُّ عِبْرَ الأَسلاكِ، وتَأْخُذُ  
الأَسلاكُ الكَهْرَبَائِيَّةُ ألْوَانًا وَمَقاساتٍ وَأشكالًا مُخْتَلِفَةً،  
ويُسَمَّى البلاستيكُ الَّذِي يُغَطِّي هَذِهِ الأَسلاكَ بِالْعَازِلِ.

التفكير الإبداعي



ماذا تَفْعَلُ إِنْ وَجَدْتَ سَلْكَاً كَهْرَبَائِيًّا عارياً؟

لا أَقْتَرِبُ مِنْهُ أبداً ، أَخْبِرُ أَحَدَ أَفْرادِ أُسْرَتِي الكبارِ عَنْهُ



نشاط

أناقش ما في الصُّورِ الآتيةِ مِنْ أخطارٍ بَعْدَ تَحْدِيدِهَا:



العبث بالتوصيلات  
الكهربائية يعرضنا  
للأذى



وضع السلك في  
المقبس و الايدي مبللة  
يؤدي إلى صدمة  
كهربائية

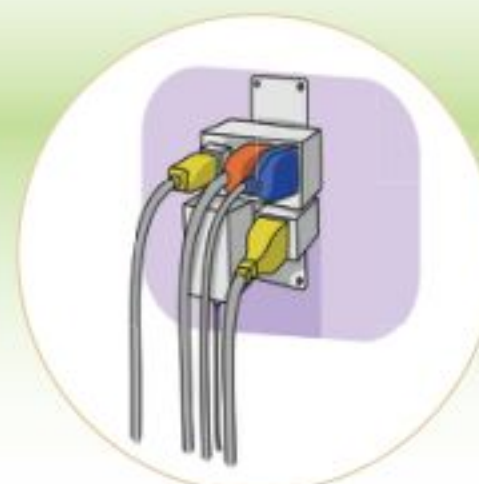

زيادة التحميل على  
المقبس يؤدي إلى  
حدوث حريق



وضع الأشياء  
المعدنية أو استعمال  
الاسلاك المكشوفة  
يؤدي للخطر



## نشاط ٢

والِدَةٌ سُعُودٍ تَضَعُ الْأَسْلَاكَ  
تَحْتَ السَّجَّادَةِ، حَتَّى لَا يَتَعَثَّرَ  
فِيهَا الصَّغَارُ.

فِي رَأْيِكَ، هَلْ هَذَا التَّصَرُّفُ صَحِيحٌ أَمْ خَاطِئٌ؟ اذْكُرِ السَّبَبَ.

### السَّبَبُ وَالنَّتِيْجَةُ

عبث الأطفال بالأسلاك  
تبلل الأرض يؤدي إلى الخطر

وضع الأسلاك تحت  
السجاد تصرف خاطئ

### التفكير الإبداعي

كَيْفَ أَتَصَرَّفُ إِذَا انْقَطَعَتِ الْكَهْرَبَاءُ فِي الْمَنْزِلِ؟

استعين بأمي كي تثير الشمعة للإضاءة



أرتب الحروف لأعرف العبارة المطلوبة، وأدونها في  
المكان المخصص أدناه:

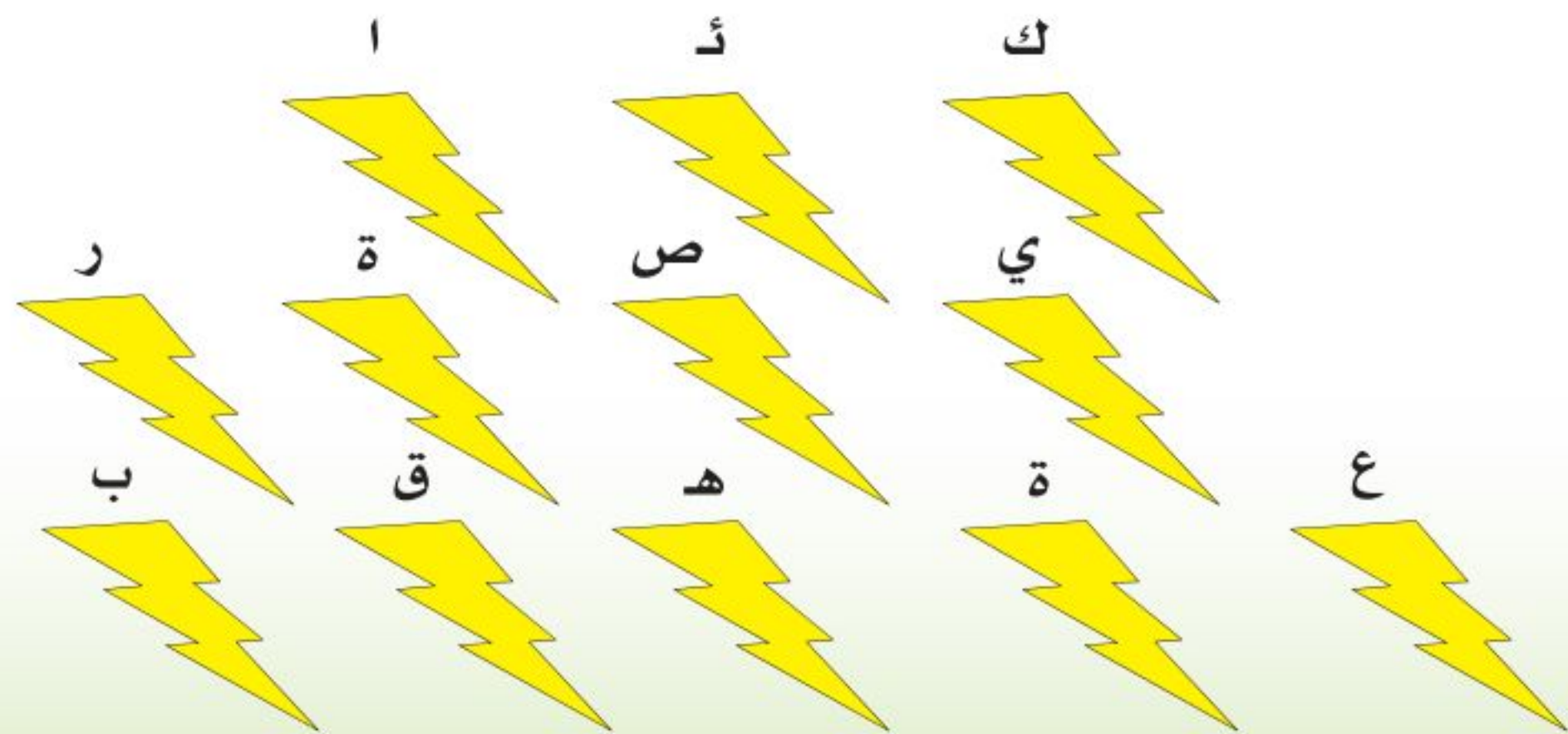

يُصاب مَنْ يلمس الأسلاك المكشوفة:

(ب.....صعقة كهربائية.....)





## إرشادات عامة

- ◆ أشكر الله على نعمة الكهرباء.
- ◆ أفصل التيار الكهربائي عن الأجهزة فور الانتهاء منها.
- ◆ تعامل مع الأجهزة الكهربائيّة بحذر، وتتبع الإرشادات

الخاصة بها.

- ◆ أبعد التوصيلات والأجهزة الكهربائيّة عن الأطفال.
  - ◆ ابتعد عن الأسلاك المكشوفة في أيّ مكان، ولا تلمسها
- خاصة وقت الأمطار.

- ◆ تأكد من قوة الفولت المناسب للجهاز قبل تشغيله.
- ◆ احذر استخدام الكهرباء ويديك مبتلتان بالماء.





# هَيَّا نَمْرُجْ

١ أُمَيِّرُ مَا يَعْمَلُ بِالكَهْرَبَاءِ، وَأَحِيطُهُ بِدَائِرَةِ

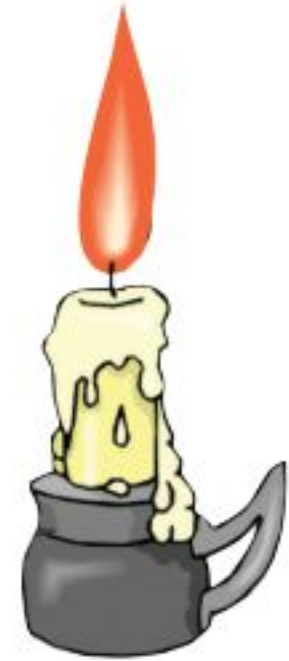
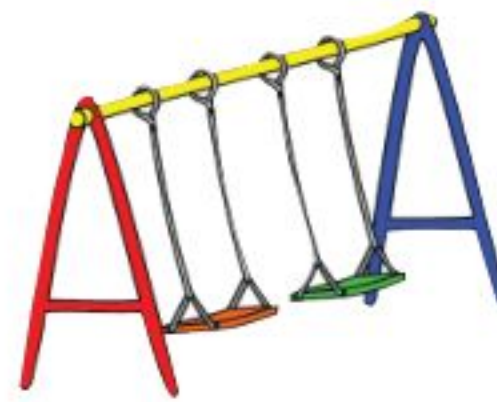
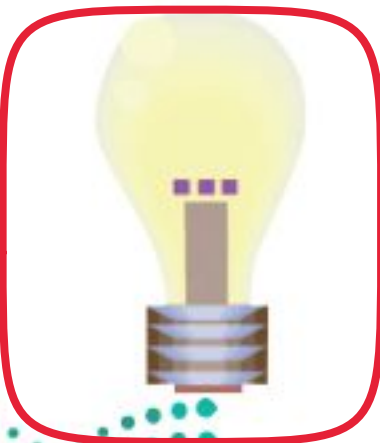



٢ أَسْتَبْدِلُ بِصُورَةِ الْجِهَازِ الْمَنْزِلِيِّ كِتَابَةَ اسْمِهِ فِي الْمُرَبَّعَاتِ حَسَبَ الرَّقْمِ الْمُعْطَى، ثُمَّ أَجْمَعُ الْعُمُودَ الْوَرْدِيَّةَ؛ لِأَصِلَ إِلَى اسْمِ الْمَادَّةِ الَّتِي تُغَطِّي الْأَسْلَاكَ الْكَهْرَبَائِيَّةَ وَأَكْتُبُهُ:

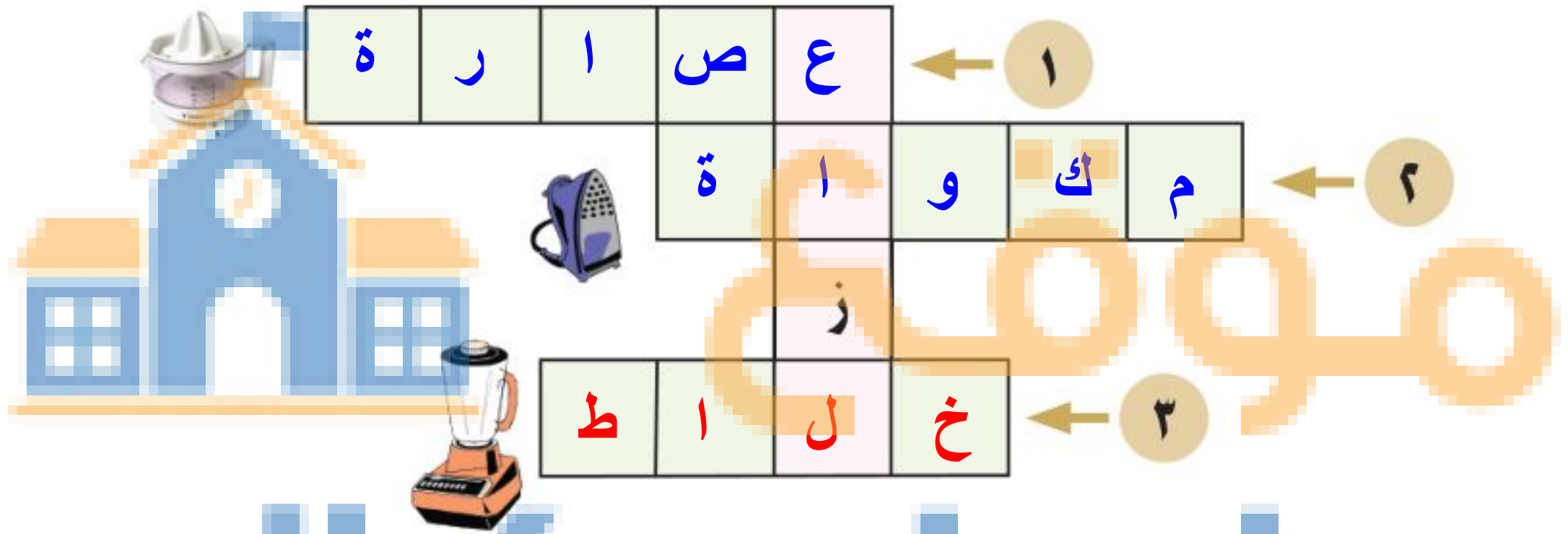

# حلول كتبي

اسْمُ الْمَادَّةِ الَّتِي تُغَطِّي الْأَسْلَاكَ الْكَهْرَبَائِيَّةَ

ع ا ز ل ( عازل )





## وحدة صحتي وسلامتي

أَتَعَلَّمُ لُغَةَ الإِشَارَةِ بِشَغْفٍ؛ حَتَّى أَتَوَاصَلَ مَعَ زُمَلَائِي / زَمِيلَاتِي مِنَ الصُّمِّ،  
وَأَنَا قَادِرٌ - بِتَوْفِيقِ اللَّهِ - عَلَى إِتْقَانِهَا بِكِفَاءَةٍ عَالِيَةٍ.





الوَحْدَةُ الثَّانِيَةُ

# شَخْصِيَّتِي

كَيْفَ أَتَصَرَّفُ بِمَلَابِسِي الَّتِي لَا أَحْتَاجُهَا؟

# حلول

كَيْفَ أَتَصَرَّفُ بِمَلَابِسِي الَّتِي لَا أَحْتَاجُهَا؟



شخصيتي

حلتك

الأهداف

يُتَوَقَّعُ مِنَ الْمُتَعَلِّمِ فِي نَهَايَةِ الْوَحْدَةِ:

◆ أَنْ يُفَسِّرَ سَبَبَ تَغْيِيرِ قِيَاسِ مَلَابِسِهِ.

◆ أَنْ يُقَدِّمَ مَقْتَرِحًا مُنَاسِبًا لِلْمَلَابِسِ الَّتِي لَا يَحْتَاجُهَا.





كَيْفَ أَتَصَرَّفُ بِمَلَابِسِي الَّتِي لَا أحتاجُهَا.

ماذا ترى في الصورة الآتية؟

المفاهيم الرئيسة:

- الحجم.
- الملابس.
- الجمعية.



ارى فتى صغير  
زيه عليه وضاق



أَضَعُ إِشَارَةً أَمَامَ مَا يَنْطَبِقُ عَلَيَّ عِنْدَمَا أُرْتَدِي الزِّيَّ الْمَدْرَسِيِّ  
الْخَاصَّ بِي فِي الصَّفِّ الْأَوَّلِ الْإِبْتِدَائِيِّ:

لَمْ يَتَغَيَّرَ

صَغِيرٌ

كَبِيرٌ

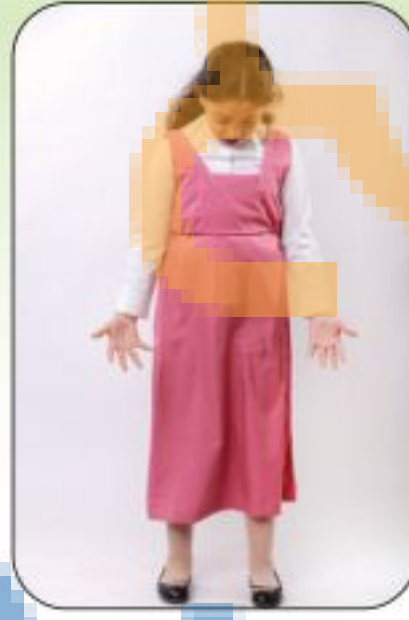

لَمْ يَتَغَيَّرَ

ضَيِّقٌ

وَاسِعٌ

التفكير الناقد

ما الذي حَدَثَ لِزِيَّكَ الْمَدْرَسِيِّ؟ **لقد صغر علي وضاق**

## التَّصَرُّفُ السَّالِمُ

١. أَتَصَدَّقُ بِهَا عَلَى الْفُقَرَاءِ، قَالَ تَعَالَى:  
﴿لَنْ نَنَالُوا الْبِرَّ حَتَّى نُنْفِقُوا مِمَّا نَحِبُّونَ﴾<sup>(١)</sup>
٢. أَحْتَفِظُ بِهَا لِلْإِخْوَةِ.
٣. أَسْتَمِرُّهَا فِي بَعْضِ الْأَعْمَالِ الْمُفِيدَةِ.

## النَّتِيجَةُ

١. نَيْلُ الْأَجْرِ مِنَ اللَّهِ.
٢. الْأَقْتِصَادُ وَالتَّوْفِيرُ فِي الْمَالِ.
٣. إِدْخَالُ السَّرُورِ عَلَى قَلْبِ الْمُسْلِمِ.



## التَّصَرُّفُ الْخَاطِئُ

١. أَمَزَّقْتُهَا.
٢. أَرَمَيْتُهَا فِي الْقُمَامَةِ.
٣. أَخَزَنْتُهَا مُدَّةً طَوِيلَةً وَلَا أَسْتُخْدِمُهَا.

## النَّتِيجَةُ

- أن تمزيقها تبذير  
إضاعة للمال بلا فائدة  
سوف تصغر وتضيق



(١) سورة آل عمران الآية رقم (٩٢).





ماذا تفعل أمك بملابس إخوتك عندما يكبرون؟  
تحتفظ ببعضها الأخوتي الصغار وتتصدق ببعضها  
الأخر على المحتاجين

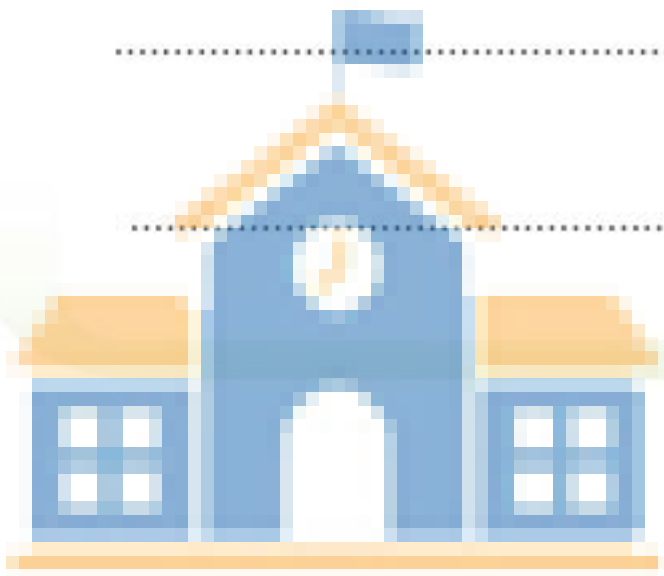

موقع

نشاط  
لم يجب عدم الإسراف في شراء الملابس لمن هم في مرحلة الطفولة؟

لأن ملابسهم سوف تصغر عليهم وتضيق ويحتاجون  
بإستمرار إلى تغييرها وشراء ملابس جديدة تناسبهم





نُورَةٌ فَتَاةٌ لَدَيْهَا فُسْتَانٌ جَمِيلٌ تَفْضَلُ ارْتِدَاءَهُ  
دَائِمًا، تَمَزَّقَ فِي أَثْنَاءِ لَعِبِهَا مَعَ أُخْتِهَا، وَلَمْ  
يَعُدَّ بِإمكانِهَا ارْتِدَاؤَهُ.

أَتَعَاوَنُ مَعَ زُمَلَائِي فِي تَحْدِيدِ الْمَشْكِلةِ وَاقْتِرَاحِ حُلُولِ لَهَا.

المشكلة هي ان فستان نورة قد تمزق ولم تعد تستطيع ارتداؤه ، وأقترح أن  
تحاول خياطته ، أو ان تتبرع به إلى المحتاجين أو ان تستعمله في صنع  
بعض الأعمال الفنية

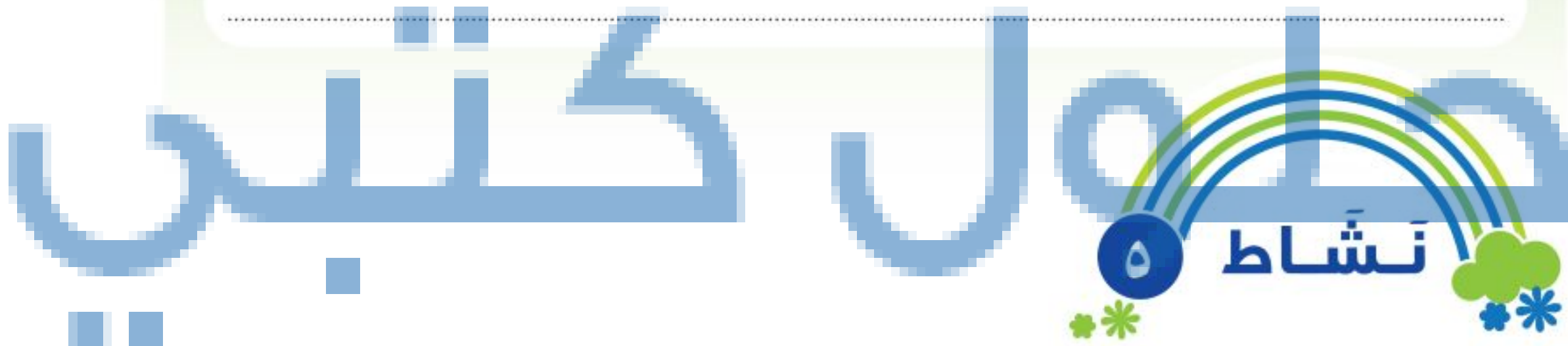

اُكْتُبِ اسْمَ جَمْعِيَّةٍ خَيْرِيَّةٍ بِمَدِينَتِكَ وَحَدِّدْ مَجَالَ عَمَلِهَا مُسْتَعِينًا

بِالْمُنْظَمِ التَّخَطِيطِيِّ :

مجال عملها  
رعاية الأسر الفقيرة  
واستقبال الزكاة وارشاد  
الاغنياء باحوال الفقراء  
وغيرها

اسم الجمعية

جمعية البر



## إرشادات عامة

◆ لا تَحْجَلُ مِنَ الاسْتِفَادَةِ مِنْ مَلَابِسِ الْإِخْوَةِ الْأَكْبَرِ سِنًّا.

◆ الْمَلَابِسُ الَّتِي تَتَصَدَّقُ بِهَا يَجِبُ أَنْ تَكُونَ نَظِيفَةً

وَفِي حَالَةٍ جَيِّدَةٍ.

◆ هُنَاكَ جَمْعِيَّاتٌ خَيْرِيَّةٌ تَسَاعِدُ عَلَى تَوْصِيلِ الْمَلَابِسِ

وَالْمَعُونَةَ الْغِذَائِيَّةَ لِلْمُحْتَاجِينَ.

◆ بَعْضُ الْمَلَابِسِ تَصْغُرُ بَعْدَ غَسْلِهَا.



## هيا نمرح

١ حافظت على قطعة لباس جميلة ومفضلة لديك، إلى من تقدمها؟  
أقدمها إلى اختي، إلى صديقتي، أول اتصل بها

٢ أحيط الجمعية المتخصصة بتوزيع فائض الملابس على المحتاجين:

الجمعية السعودية الخيرية للوقاية من السموم



جمعية الأطفال ذوي الإعاقة.



الجمعية الخيرية لتحفيظ القرآن الكريم.



جمعية البر.



الجمعية السعودية للإعاقة السمعية.





## وحدة شخصيتي

أَتَعَلَّمُ لُغَةَ الْإِشَارَةِ بِشَغْفٍ؛ حَتَّى أَتَوَاصَلَ مَعَ زُمَلَائِي / زَمِيلَاتِي مِنَ الصُّمِّ،  
وَأَنَا قَادِرٌ - بِتَوْفِيقِ اللَّهِ - عَلَى إِتْقَانِهَا بِكِفَاءَةٍ عَالِيَةٍ.





المصدر: الجمعية السعودية للإعاقة السمعية (٢٠١٨). قاموس لغة الإشارة السعودية، ط ١.



# حلول كُتبي



## تَمَارِينُ عَامَّة

### ١ السؤال الأول:

أَضَعُ عَلامَةً (✓) أَمَامَ العِبارةِ الصَّحيحةِ، وَعَلامَةً (X) أَمَامَ العِبارةِ غَيْرِ الصَّحيحةِ:

١. أَتَصَدَّقُ بِالمَلابِسِ التالِفَةِ والمُمَرَّقةِ. (X)

٢. لَمَسُ الأَسلاكِ الكَهْرَبائِيَّةِ المَكشُوفَةِ خَطَرٌ، وَخاصَّةً فِي وَقْتِ الأمطارِ. (X)

٣. إِذا كَبُرَتْ عَلى مَلابِسِي أَتَصَدَّقُ بِها عَلى الأَغنياءِ. (✓)

٤. الحَمْلُ الخاطِئُ للأَشياءِ يُؤثِّرُ عَلى سَلامَةِ الظَّهْرِ. (✓)

٥. فَضَّلُ الأَسلاكِ الكَهْرَبائِيَّةِ فورَ الانْتِهاءِ مِنْها. (✓)

٦. طَلَبُ المُساعَدَةِ مِنَ الأَخْرينَ عِنْدَ حَمْلِ الأَشياءِ الثَّقيلةِ. (✓)





## تَمَارِينُ عَامَّة

### السُّؤالُ الثَّانِي:

أَضَعُ الكَلِمَاتِ الآتِيَةَ فِي الفَرَاقَاتِ المُنَاسِبَةِ:

الأسلاك الكهربية - العربات - جمعيات خيرية - الفولت.

١. هُنَاكَ **جمعيات البر** تُسَاعِدُ عَلَى تَوْصِيلِ المَلَابِسِ وَالمَعُونَةِ الغِذَائِيَّةِ

لِلْمُحْتَاجِينَ.

٢. تَأْكُدُ مِنْ قُوَّةِ **الفولت** المُنَاسِبِ لِلجِهَازِ قَبْلَ تَشْغِيلِهِ.

٣. تُسْتَخْدَمُ **العربات** لِحَمْلِ الأَشْيَاءِ الثَّقِيلَةِ.

٤. مِنْ الخَطَرِ لَمَسُ **الأسلاك الكهربية** وَالأَيْدِي مُبَلَّلَةً بِالمَاءِ.



## تَمَارِينُ عَامَّة

### ٣ السؤال الثالث:

أشطب حُرُوفَ الكَلِمَاتِ الآتية لِتَحْصُلَ عَلَى اسْمٍ جَمْعِيَّةٍ خَيْرِيَّةٍ  
مُتَخَصِّصَةً بِتَوْزِيْعِ فَائِضِ المَلَابِسِ عَلَى المُنْحَاجِينَ :

الظهر - حَمْلٌ - أرنب - صغير

ا	ا	ل	أ
ل	ص	ح	ر
ظ	غ	م	ن
هـ	ي	ل	ب
ر	ر	ب	ر

البر

جمعية